

**14129**  
0.587 Kg/m  
CORTINA GUIA  
COMUN 93.3 mm.

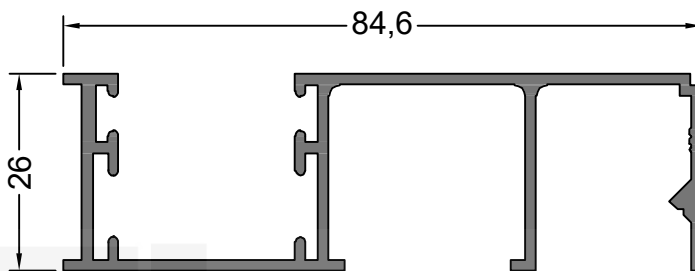

**11648**  
0.847 Kg/m  
CORTINA GUIA  
COMUN 84.6 mm.

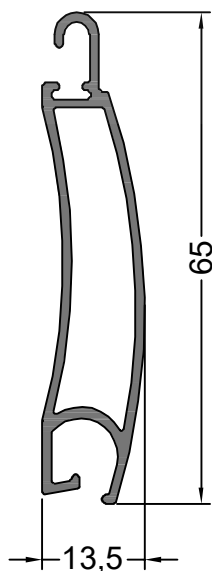

**12646**  
0.499 Kg/m  
CORTINA TABLILLA  
CURVA

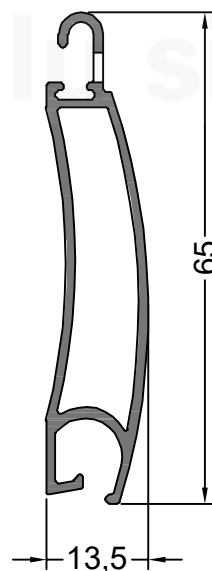

**12352**  
0.499 Kg/m  
CORTINA TABLILLA  
CURVA MECANIZADA

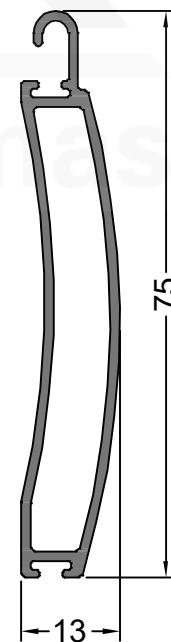

**14336**  
0.558 Kg/m  
CORTINA ZOCALO  
PARA 12646

NOTA: LOS PESOS INDICADOS SON ESTIMADOS.

Oficina Técnica - [tecnicacomercial@flamia.com.ar](mailto:tecnicacomercial@flamia.com.ar) - [www.flamia.com.ar](http://www.flamia.com.ar) - Todos los derechos reservados.  
Queda prohibido el uso parcial o total de esta documentación sin la correspondiente autorización escrita

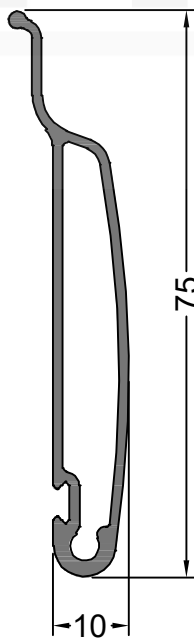
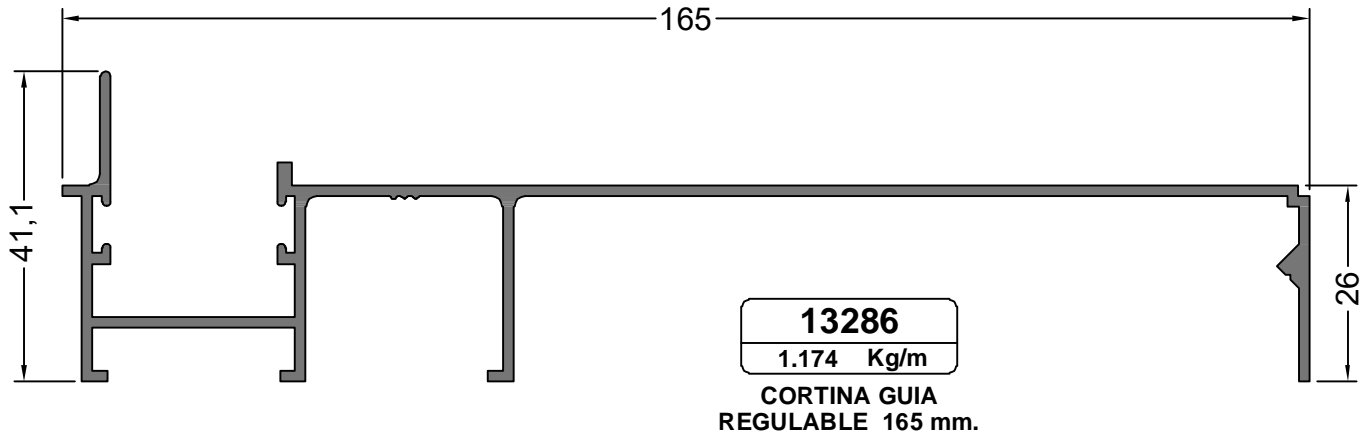

<b>14441</b>
0.555 Kg/m

**CORTINA TABLILLA  
REGULABLE**

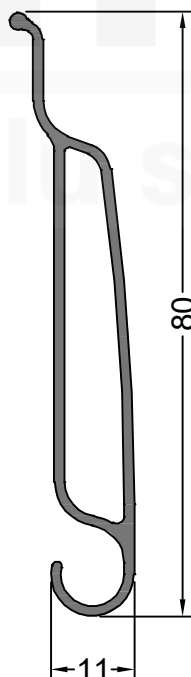

<b>14440</b>
0.554 Kg/m

**CORTINA PRIMERA  
TABLILLA**

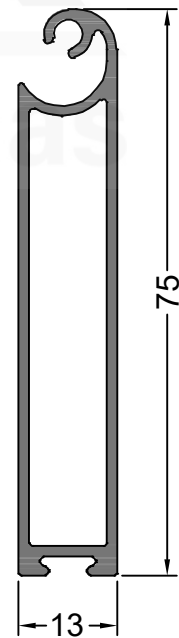

<b>14442</b>
0.655 Kg/m

**CORTINA ZOCALO  
PARA 14441**

NOTA: LOS PESOS INDICADOS SON ESTIMADOS.

Oficina Técnica - [tecnicacomercial@flamia.com.ar](mailto:tecnicacomercial@flamia.com.ar) - [www.flamia.com.ar](http://www.flamia.com.ar) - Todos los derechos reservados.  
Queda prohibido el uso parcial o total de esta documentación sin la correspondiente autorización escrita

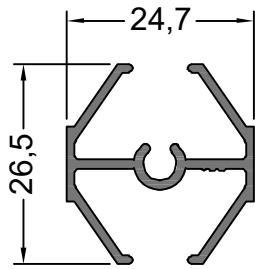

**12232**  
0.309 Kg/m  
VIDRIO REPARTIDO  
NUCLEO

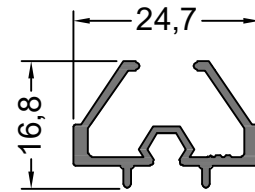

**12249**  
0.232 Kg/m  
VIDRIO REPARTIDO  
PERIMETRAL

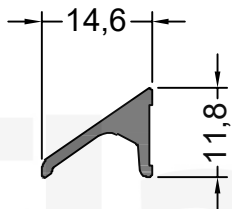

**12448**  
0.135 Kg/m  
ABRIR GOTERON

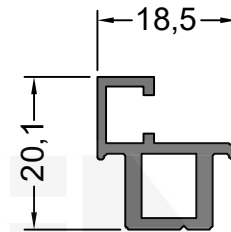

**13332**  
0.273 Kg/m  
MOSQUITERO POSTIZO

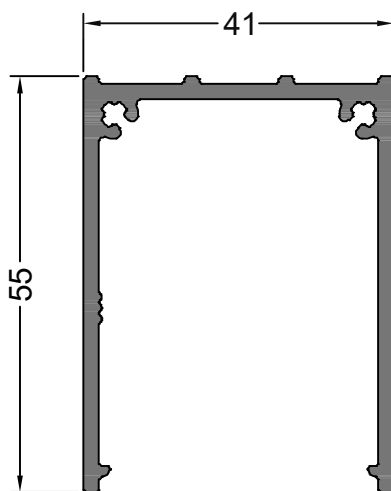

**14421**  
0.886 Kg/m  
REFUERZO  
DE APLICAR

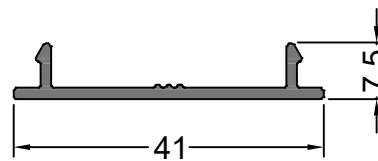

**14422**  
0.212 Kg/m  
TAPA REFUERZO

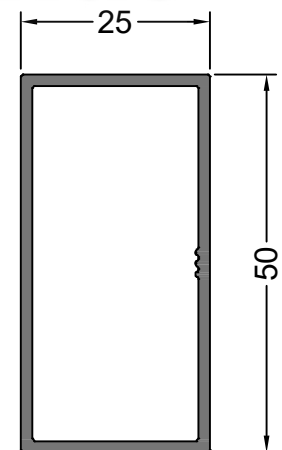

**10563**  
0.585 Kg/m  
TUBO 50x25x1,5 mm.

NOTA: LOS PESOS INDICADOS SON ESTIMADOS.

Oficina Técnica - [tecnicacomercial@flamia.com.ar](mailto:tecnicacomercial@flamia.com.ar) - [www.flamia.com.ar](http://www.flamia.com.ar) - Todos los derechos reservados.  
Queda prohibido el uso parcial o total de esta documentación sin la correspondiente autorización escrita

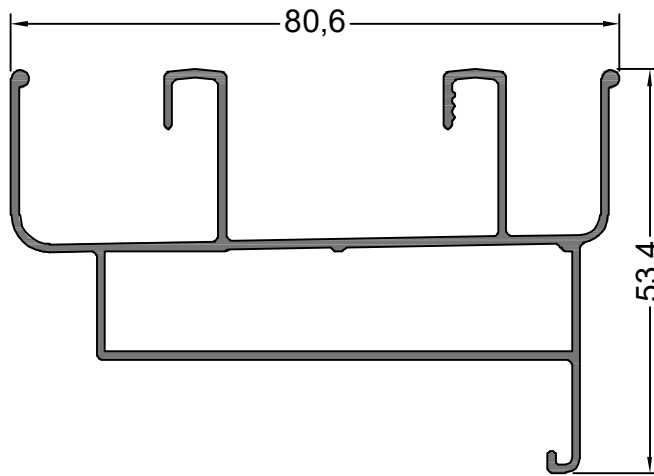

<b>13345</b>
0.903 Kg/m

**CORREDIZA MARCO  
UMBRAL CON TAPA JUNTA**

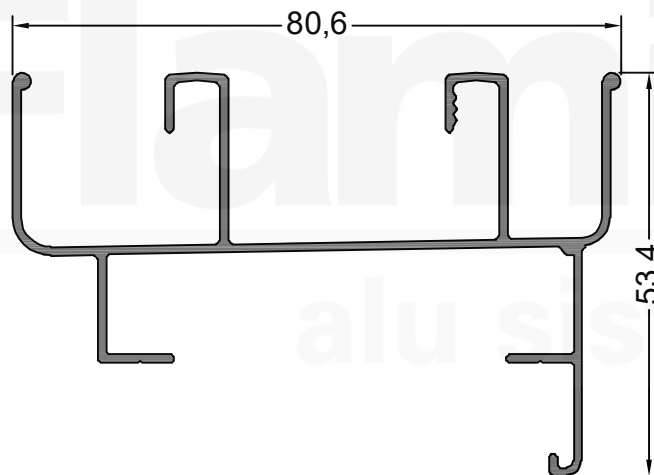

<b>13491</b>
0.793 Kg/m

**CORREDIZA MARCO  
JAMBA Y DINTEL**

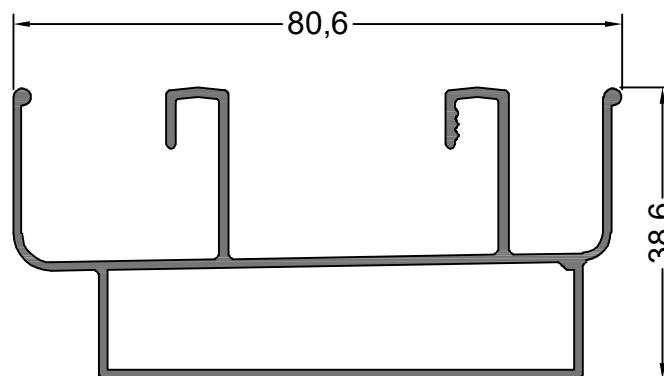

<b>13420</b>
0.935 Kg/m

**CORREDIZA MARCO  
UMBRAL**

NOTA: LOS PESOS INDICADOS SON ESTIMADOS.

Oficina Técnica - [tecnicacomercial@flamia.com.ar](mailto:tecnicacomercial@flamia.com.ar) - [www.flamia.com.ar](http://www.flamia.com.ar) - Todos los derechos reservados.  
Queda prohibido el uso parcial o total de esta documentación sin la correspondiente autorización escrita

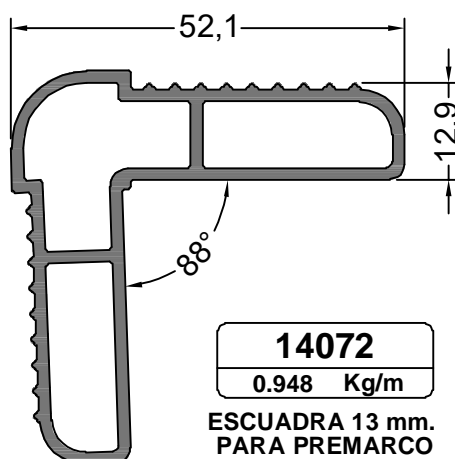
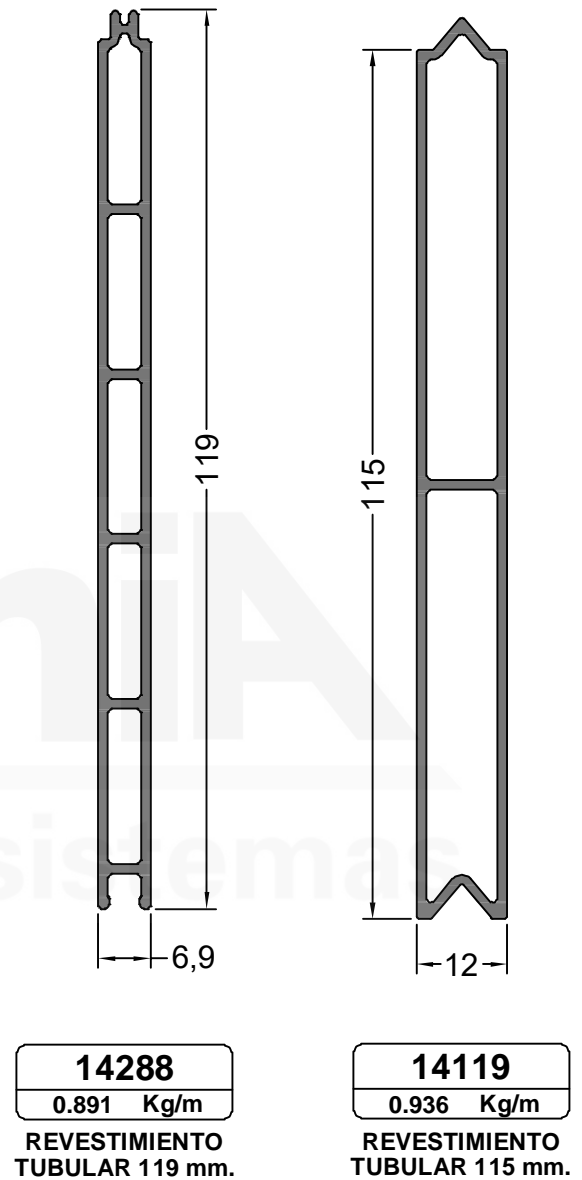
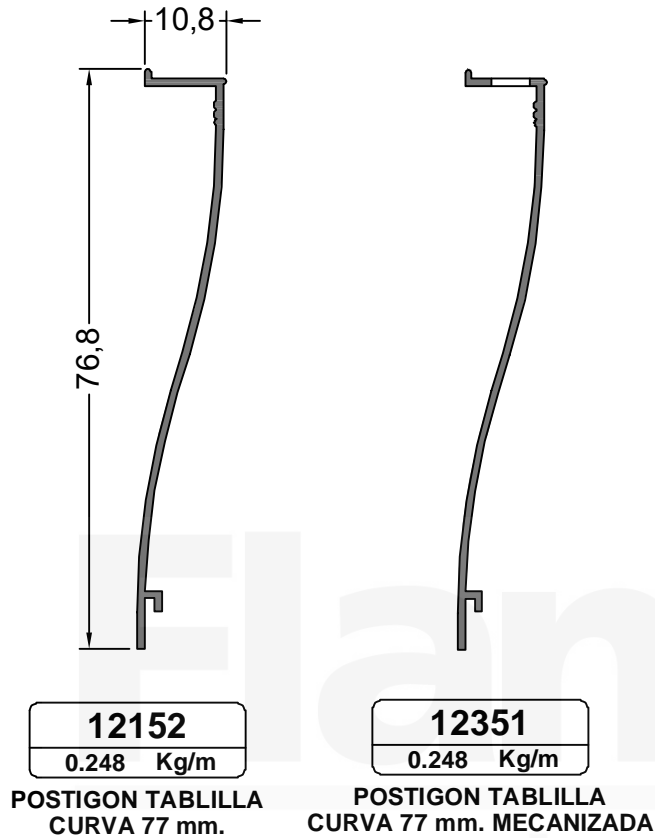

NOTA: LOS PESOS INDICADOS SON ESTIMADOS.

Oficina Técnica - tecnicacomercial@flamia.com.ar - www.flamia.com.ar - Todos los derechos reservados.  
Queda prohibido el uso parcial o total de esta documentación sin la correspondiente autorización escrita