

SISTEMAS DE CARPINTERIA

DO|MO60
Ruptura Puente Térmico

LISTADO DE PERFILES

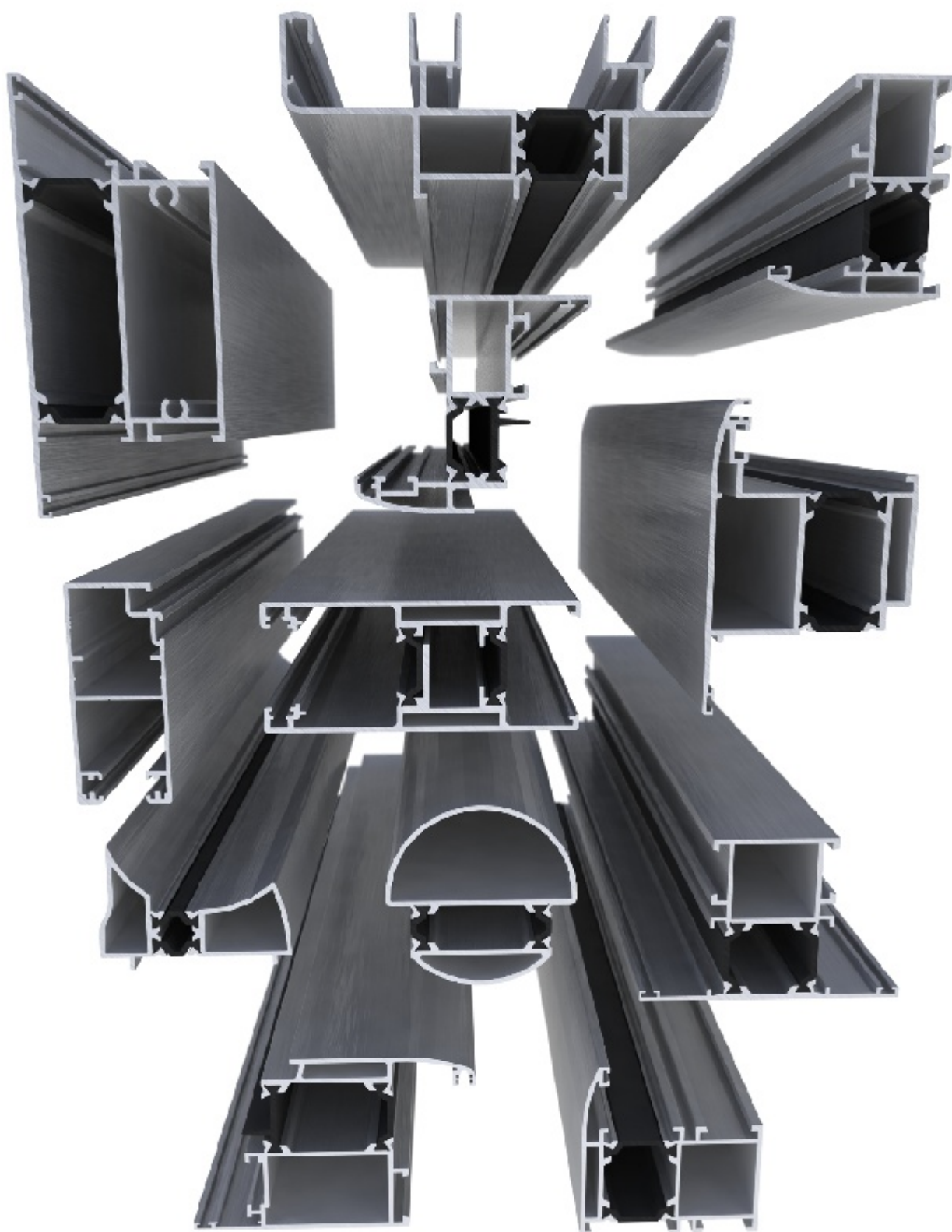

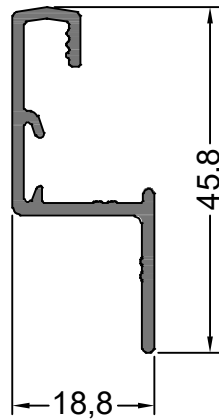

14264
0.350 Kg/m
CORREDIZA GUIA
MOSQUITERO

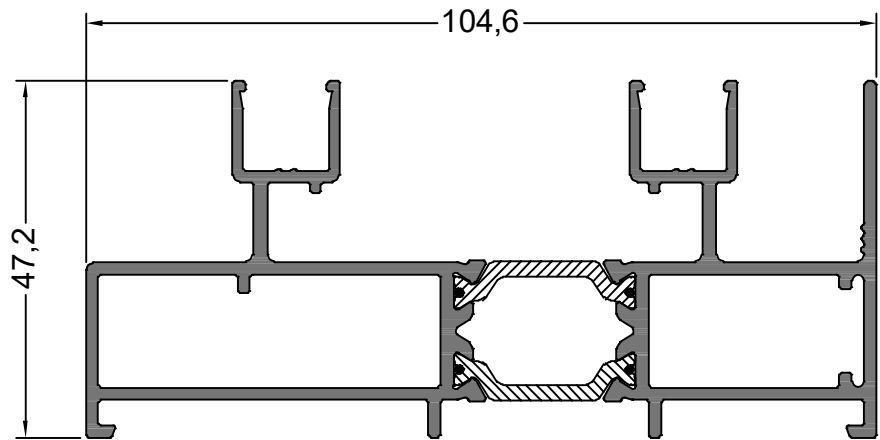

RPT0014301
1.916 Kg/m
CORREDIZA
MARCO 104,6 mm.

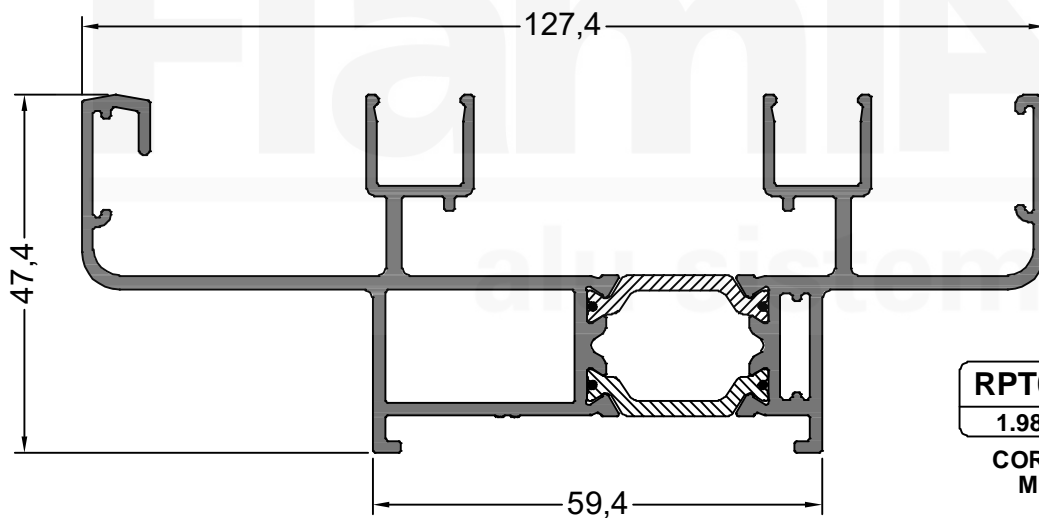

RPT0014431
1.983 Kg/m
CORREDIZA
MARCO

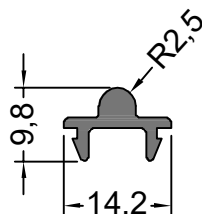

14145
0.136 Kg/m
CORREDIZA
GUIA CON RADIO 2,5 mm.

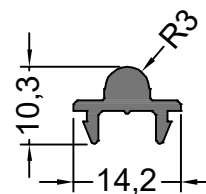

17059
0.152 Kg/m
CORREDIZA
GUIA CON RADIO 3 mm.

LOS PESOS INDICADOS SON ESTIMADOS.

Oficina Técnica - tecnicacomercial@flamia.com.ar - www.flamia.com.ar - Todos los derechos reservados.
Queda prohibido el uso parcial o total de esta documentación sin la correspondiente autorización escrita

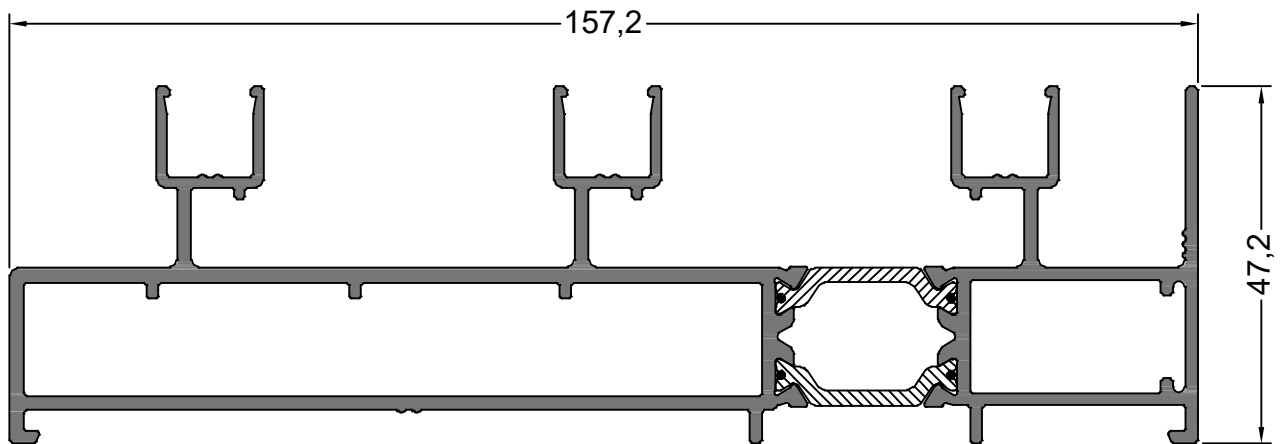

RPT0014359

2.717 Kg/m

**CORREDIZA
MARCO 3 GUIAS**

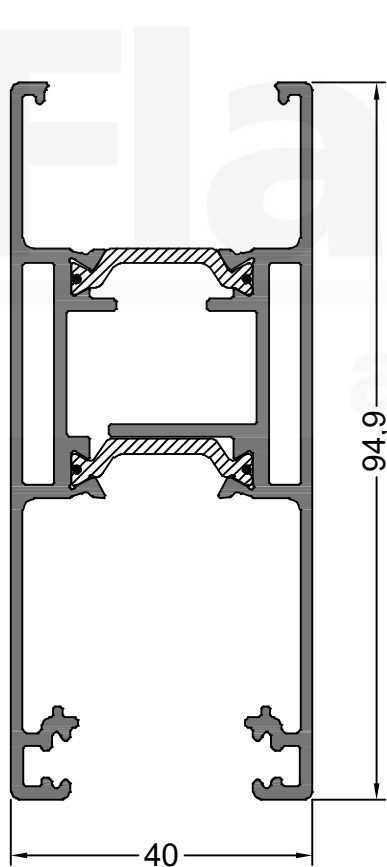

RPT0014061

1.875 Kg/m

**CORREDIZA
HOJA**

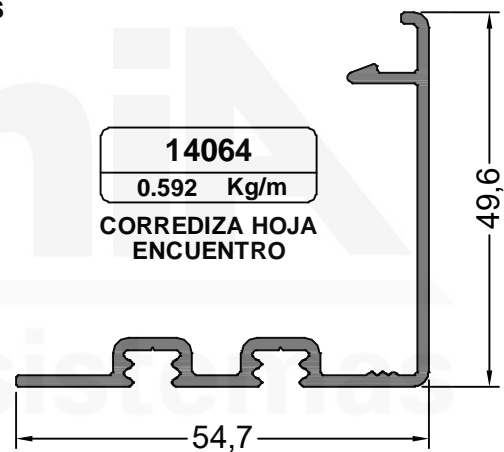

14064

0.592 Kg/m

**CORREDIZA HOJA
ENCUENTRO**

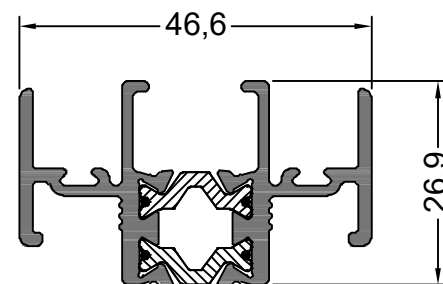

RPT0014149

0.878 Kg/m

**CORREDIZA ENCUENTRO
4 HOJAS**

LOS PESOS INDICADOS SON ESTIMADOS.

Oficina Técnica - tecnicacomercial@flamia.com.ar - www.flamia.com.ar - Todos los derechos reservados.
Queda prohibido el uso parcial o total de esta documentación sin la correspondiente autorización escrita

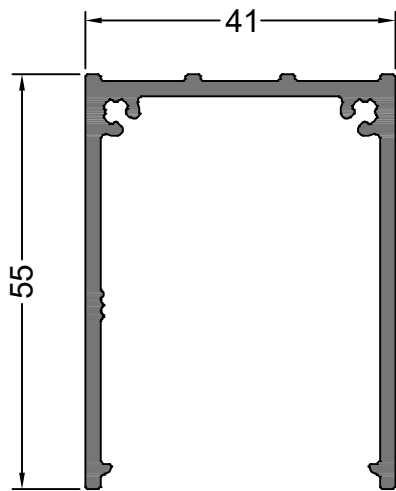

14421
0.886 Kg/m
REFUERZO
DE APLICAR

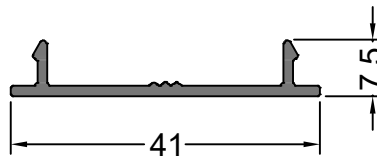

14422
0.212 Kg/m
TAPA REFUERZO

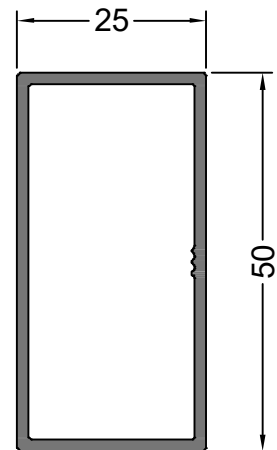

10563
0.585 Kg/m
TUBO 50x25x1,5 mm.

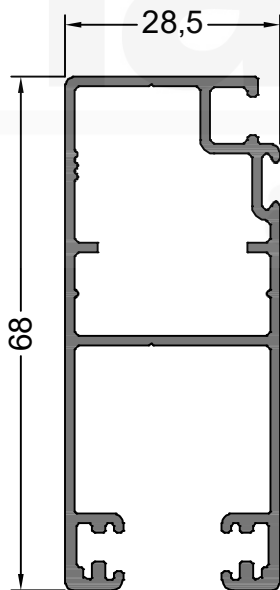

14062
0.888 Kg/m
CORREDIZA MOSQUITERO
HOJA

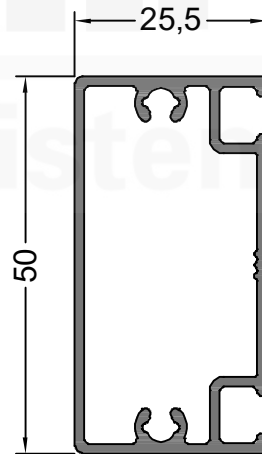

14063
0.659 Kg/m
CORREDIZA MOSQUITERO
TRAVESAÑO

LOS PESOS INDICADOS SON ESTIMADOS.

Oficina Técnica - tecnicacomercial@flamia.com.ar - www.flamia.com.ar - Todos los derechos reservados.
Queda prohibido el uso parcial o total de esta documentación sin la correspondiente autorización escrita

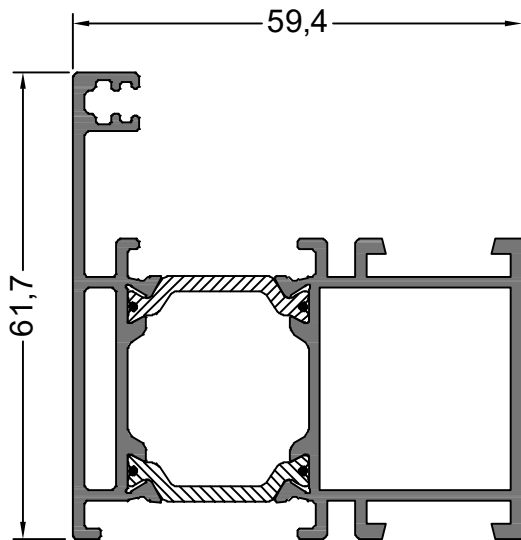

RPT0014433

1.429 Kg/m

ABRIR/PAÑO FIJO RECTO
MARCO 61,7 mm.

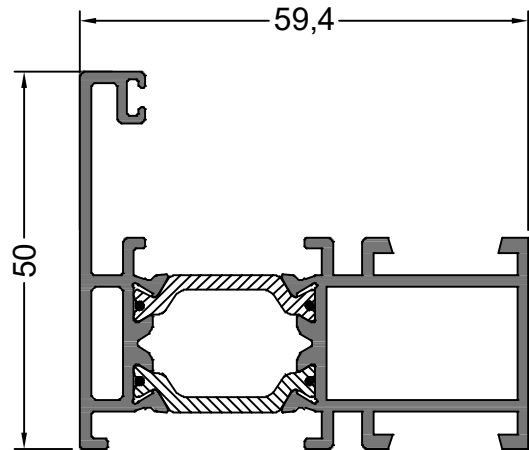

RPT0014412

1.226 Kg/m

ABRIR/PAÑO FIJO RECTO
MARCO 50 mm.

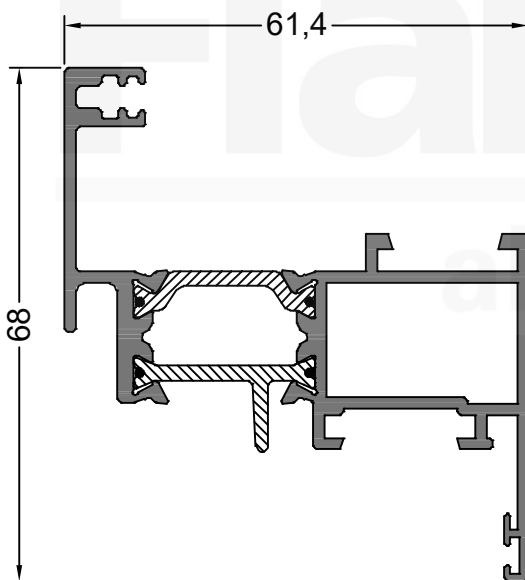

RPT0014413

1.252 Kg/m

ABRIR HOJA
RECTA

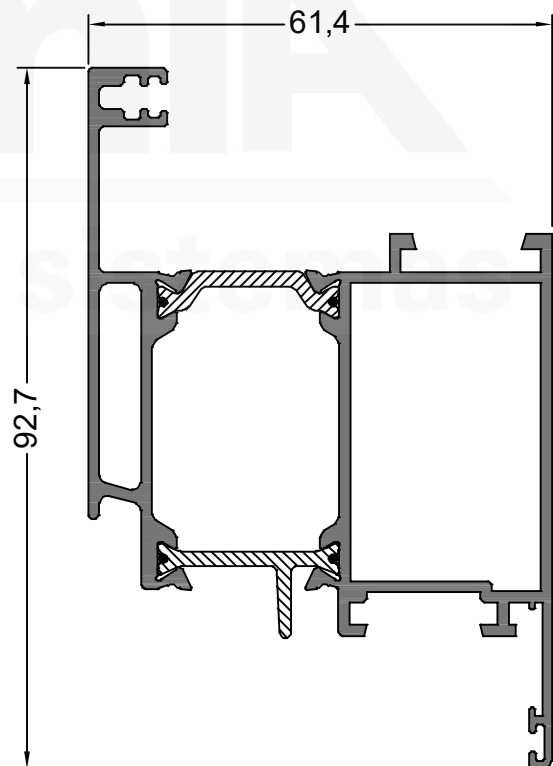

RPT0014414

1.662 Kg/m

PUERTA HOJA
RECTA

LOS PESOS INDICADOS SON ESTIMADOS.

Oficina Técnica - tecnicacomercial@flamia.com.ar - www.flamia.com.ar - Todos los derechos reservados.
Queda prohibido el uso parcial o total de esta documentación sin la correspondiente autorización escrita

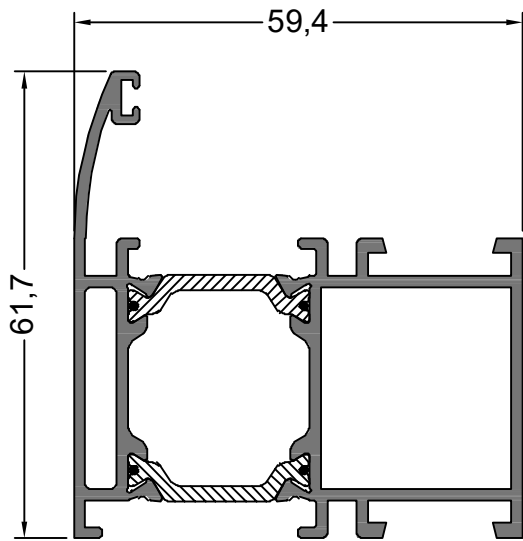

RPT0013710
1.402 Kg/m

ABRIR/PAÑO FIJO
MARCO 61,7 mm.

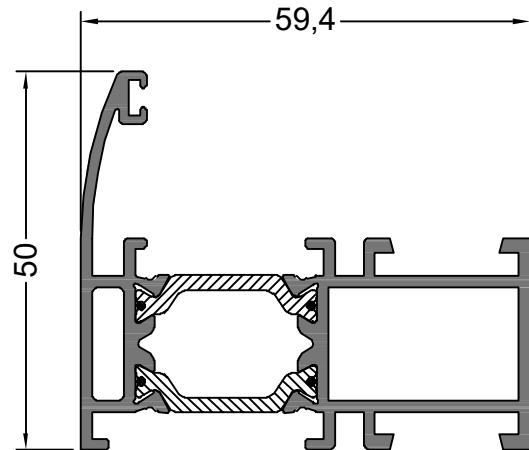

RPT0013721
1.208 Kg/m

ABRIR/PAÑO FIJO
MARCO 50 mm.

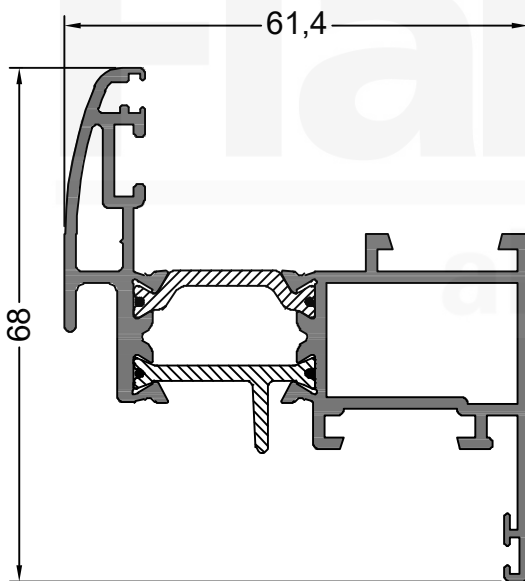

RPT0013723
1.321 Kg/m

ABRIR HOJA
CURVA

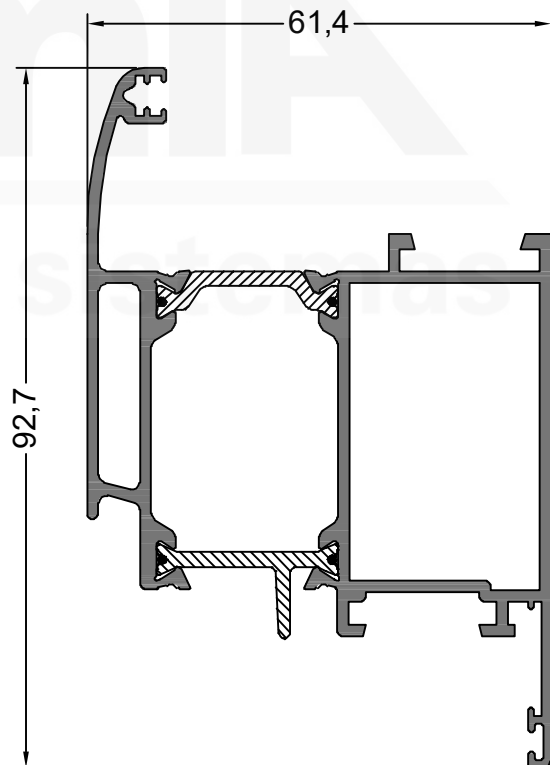

RPT0013712
1.619 Kg/m

PUERTA HOJA
CURVA

LOS PESOS INDICADOS SON ESTIMADOS.

Oficina Técnica - tecnicacomercial@flamia.com.ar - www.flamia.com.ar - Todos los derechos reservados.
Queda prohibido el uso parcial o total de esta documentación sin la correspondiente autorización escrita

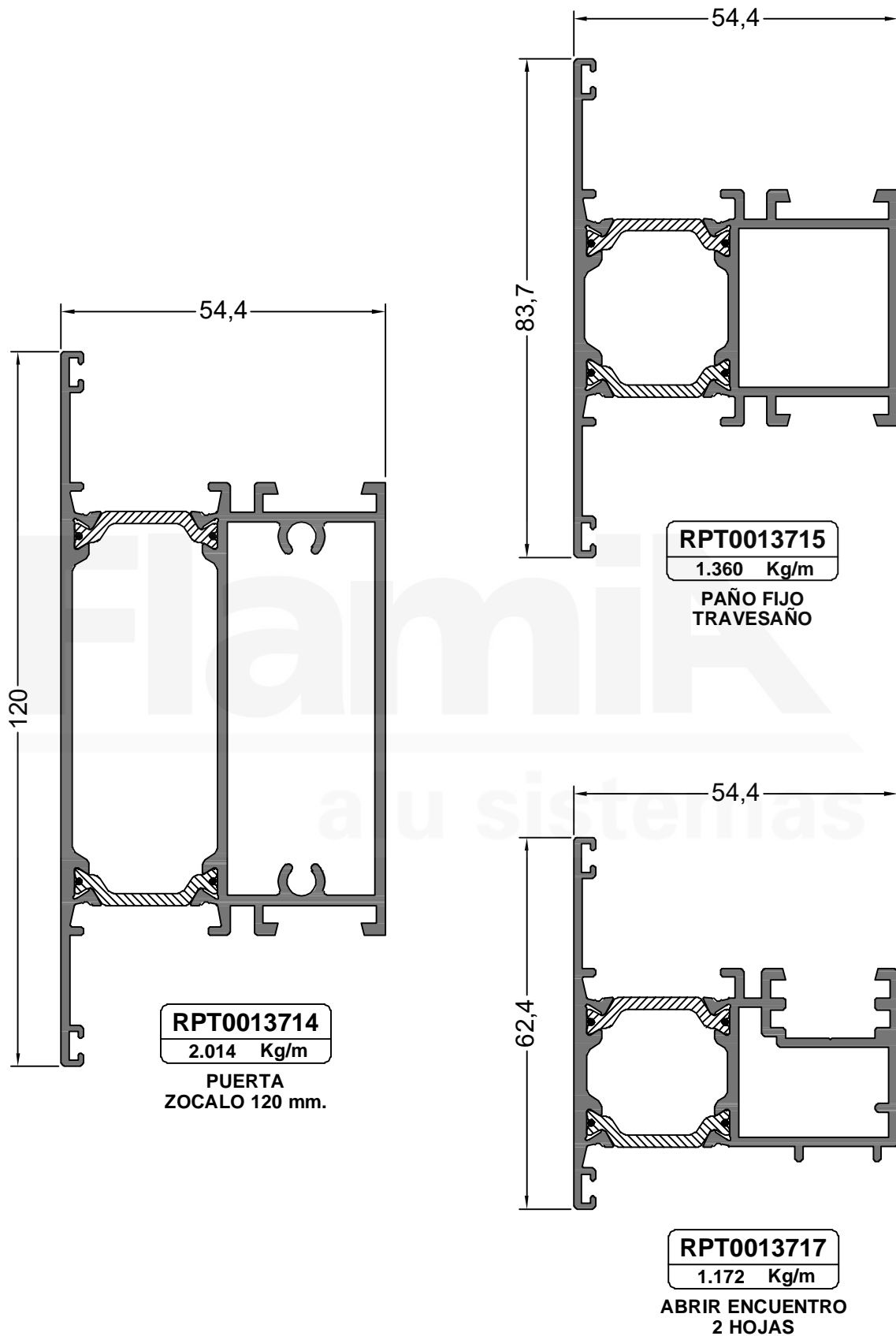

LOS PESOS INDICADOS SON ESTIMADOS.

Oficina Técnica - tecnicacomercial@flamia.com.ar - www.flamia.com.ar - Todos los derechos reservados.
Queda prohibido el uso parcial o total de esta documentación sin la correspondiente autorización escrita

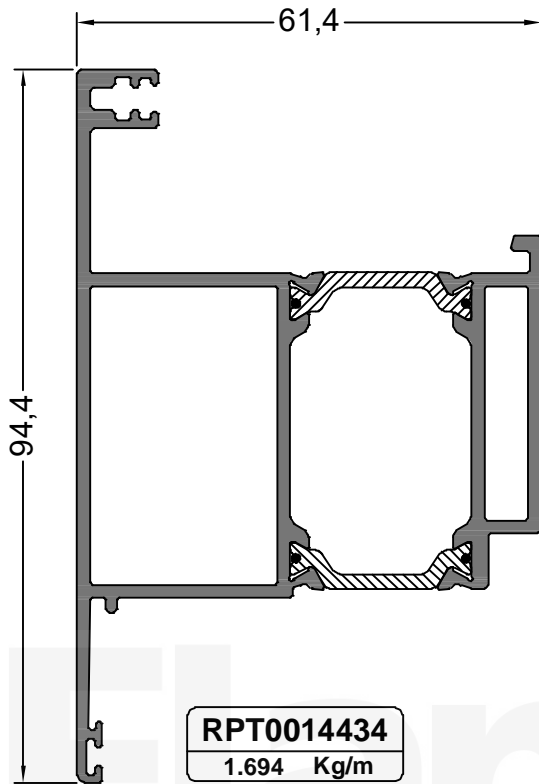

RPT0014434

1.694 Kg/m

DESPLAZABLE
HOJA RECTA

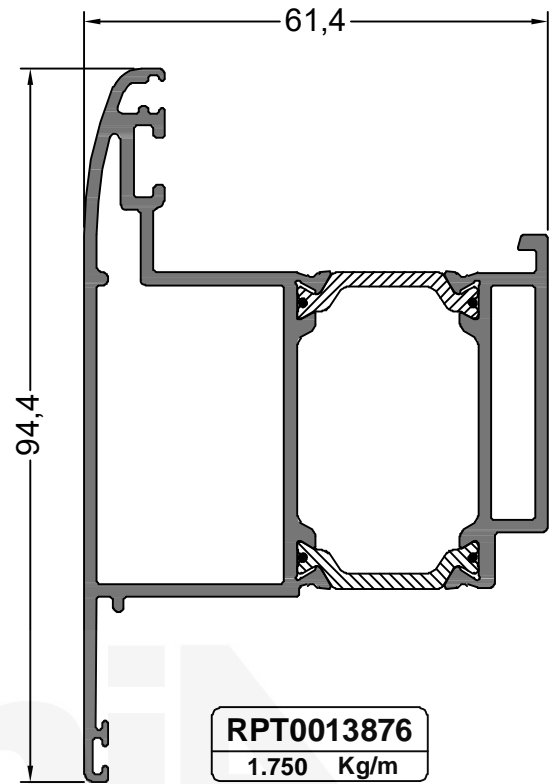

RPT0013876

1.750 Kg/m

DESPLAZABLE
HOJA CURVA

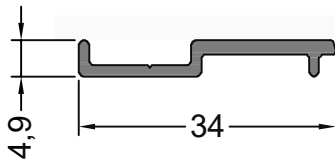

13877

0.196 Kg/m

DESPLAZABLE
ADAPTADOR CONTRAVIDRIO

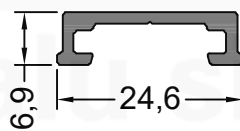

13878

0.181 Kg/m

DESPLAZABLE
GUIA PLETINA

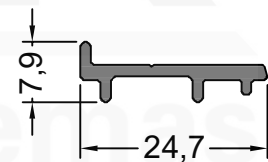

13879

0.157 Kg/m

DESPLAZABLE
ADAPTADOR TIJERA

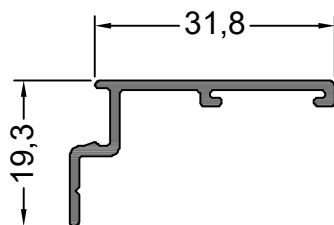

13804

0.215 Kg/m

TAPAJUNTA 32 mm.
AL MARCO

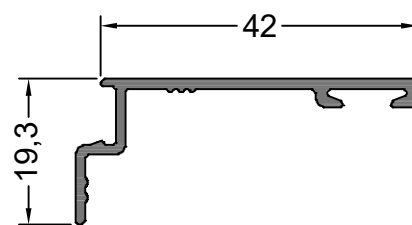

14462

0.262 Kg/m

TAPAJUNTA 42 mm.
AL MARCO

LOS PESOS INDICADOS SON ESTIMADOS.

Oficina Técnica - tecnicacomercial@flamia.com.ar - www.flamia.com.ar - Todos los derechos reservados.
Queda prohibido el uso parcial o total de esta documentación sin la correspondiente autorización escrita

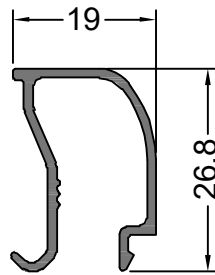

13166
0.255 Kg/m
CONTRAVIDRIO DVH
19 mm.

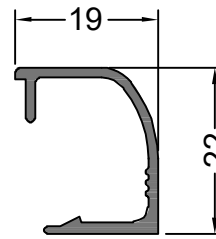

13317
0.205 Kg/m
CONTRAVIDRIO DVH
19 mm. C/CCLIP

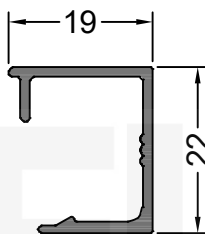

14377
0.218 Kg/m
CONTRAVIDRIO RECTO
19 mm. C/CLIP

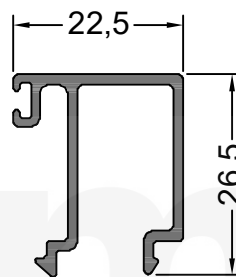

13803
0.313 Kg/m
CONTRAVIDRIO DVH
RECTO 22.5 mm.

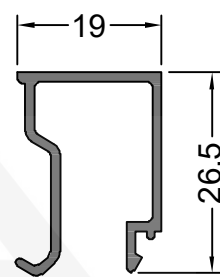

12755
0.260 Kg/m
CONTRAVIDRIO DVH
RECTO 19 mm.

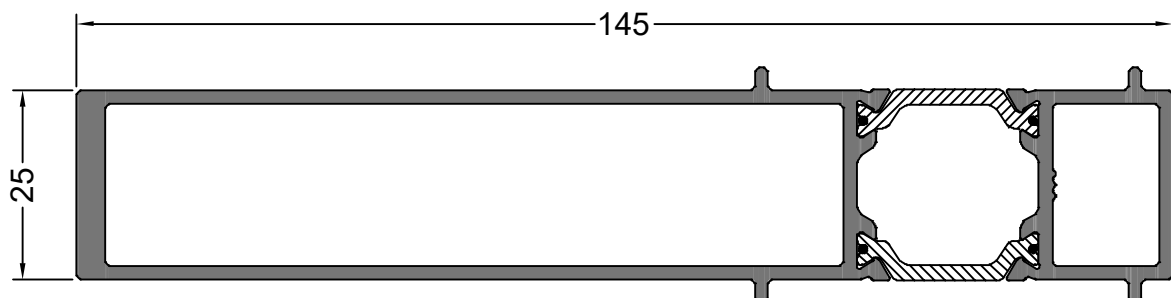

RPT0014435
2.061 Kg/m
ACOPLE 180°
145 mm.

LOS PESOS INDICADOS SON ESTIMADOS.

Oficina Técnica - tecnicacomercial@flamia.com.ar - www.flamia.com.ar - Todos los derechos reservados.
Queda prohibido el uso parcial o total de esta documentación sin la correspondiente autorización escrita

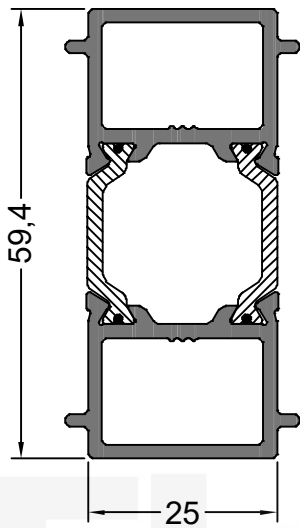

RPT0014429
1.116 Kg/m
ACOPLE 180°

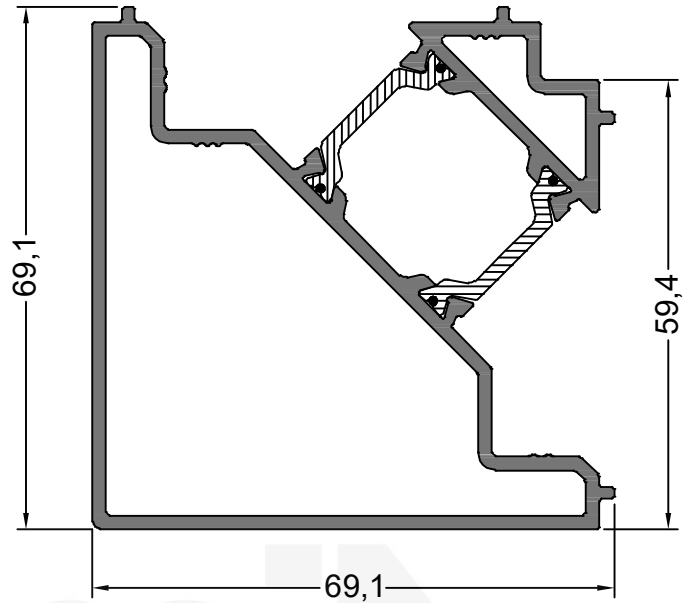

RPT0014428
1.735 Kg/m
ACOPLE 90°

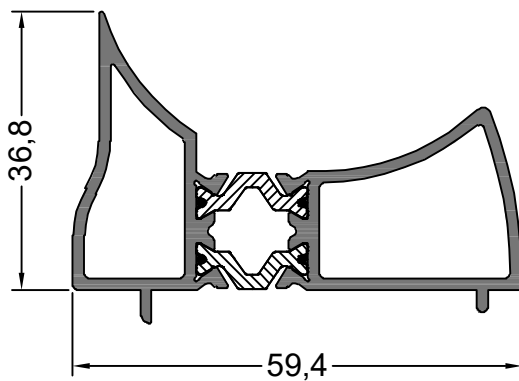

RPT0092447
0.966 Kg/m
ROTULA ACOPLE
90°/180°

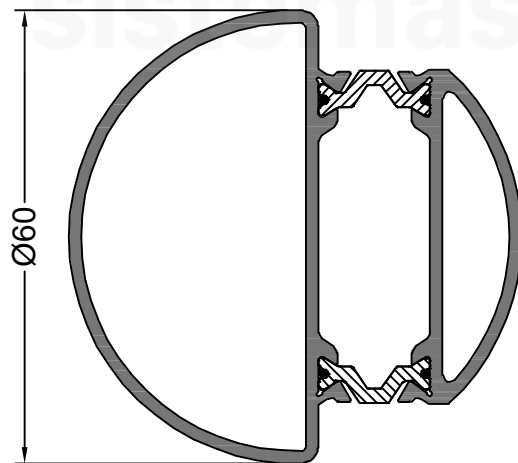

RPT0092348
1.317 Kg/m
ROTULA CAÑO Ø60 mm.

LOS PESOS INDICADOS SON ESTIMADOS.

Oficina Técnica - tecnicacomercial@flamia.com.ar - www.flamia.com.ar - Todos los derechos reservados.
Queda prohibido el uso parcial o total de esta documentación sin la correspondiente autorización escrita

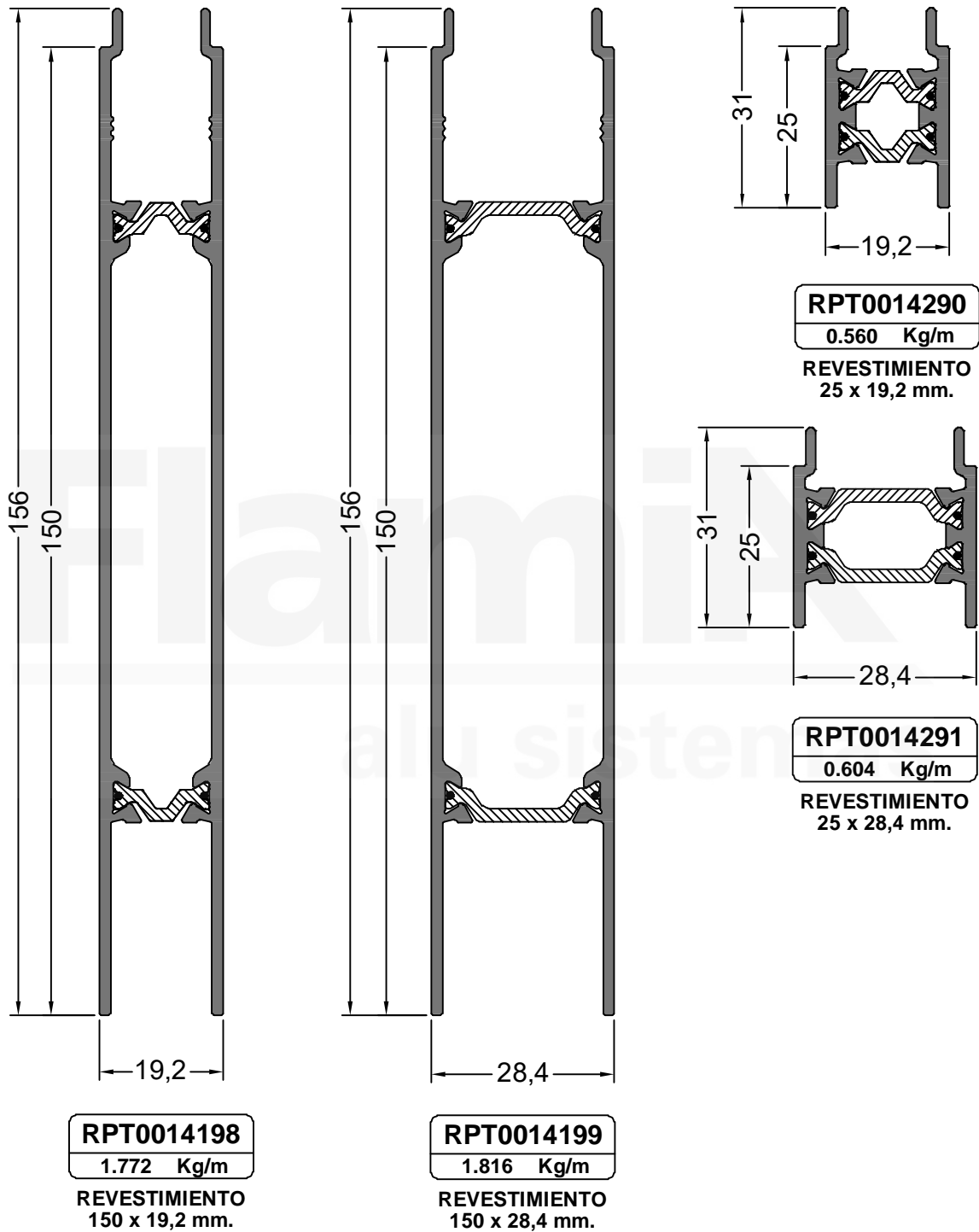

LOS PESOS INDICADOS SON ESTIMADOS.

Oficina Técnica - tecnicacomercial@flamia.com.ar - www.flamia.com.ar - Todos los derechos reservados.
Queda prohibido el uso parcial o total de esta documentación sin la correspondiente autorización escrita